

MB-AMP 4 VIDEO YÜKSELTİCİ KULLANIM KILAVUZU VE GARANTİ BELGESİ

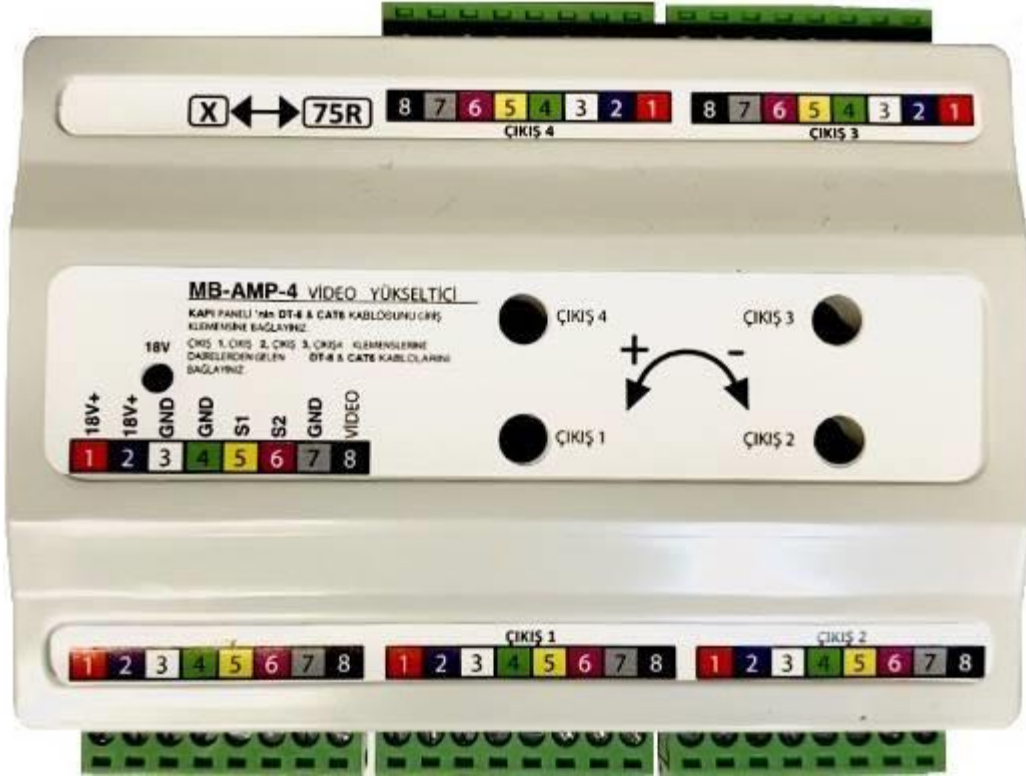

AEEE Yönetmeliğine uygundur.



MB-AMP 4 VİDEO YÜKSELTİCİ KULLANMA KILAVUZU

Multitek MB-AMP 4 VİDEO YÜKSELTİCİ seçtiğiniz için teşekkür ederiz. Bu kullanma kılavuzu cihazınızın özellikleri öğretmek için hazırlanmıştır.

CİHAZLARINIZ ÜRETİM HATALARINA KARŞI 2 YIL GARANTİLİDİR.

BU CİHAZIN KULLANIM ÖMRÜ 5 YILDIR.

Multitek bu dokümanda belirtilen özelliklerde önceden haber vermeden değişiklik yapma hakkına sahiptir.

İL	FİRMA ADI	ADRES	TELEFON/FAX	E-POSTA
Merkez/Fabrika	Multitek Elektronik San. Ve Tic. A. Ş.	Meclis Mahallesi Atatürk Cad. No: 47 34785 Sancaktepe / İSTANBUL	(0216) 420 38 38 (0216) 415 79 18	info@multitek.com.tr
Ankara Bölge Müdürlüğü	Multitek Elektronik San. Ve Tic. A. Ş.	İvedik OSB Mah. İ.Melih Gökçek Bulvarı No:83/13 06378 Yenimahalle / ANKARA	(0312) 324 68 68 (0312) 324 69 00	ankara@multitek.com.tr
İzmir Bölge Müdürlüğü	Multitek Elektronik San. Ve Tic. A. Ş.	Halkapınar Mah. 1443 Sokak Keremoğlu İş Hanı No: 3/B 35170 Konak / İZMİR	(0232) 459 99 52 (0232) 459 99 54	izmir@multitek.com.tr
Adana Bölge Müdürlüğü	Multitek Elektronik San. Ve Tic. A. Ş.	Toros Mah. Ahmet Sapmaz Bulvarı Gür Çınar Apt. Kat:1 No:4 Çukurova / Adana	(0322) 359 29 29 (0322) 352 72 88	adana@multitek.com.tr
Bursa Bölge Müdürlüğü	Multitek Elektronik San. Ve Tic. A. Ş.	Konak Mah. Karadut Sok. Gençarslanlar İş Mrk. No:152 Kat:1 D:9 16110 Nilüfer / BURSA	(0542) 208 29 66	bursa@multitek.com.tr
Antalya Bölge Müdürlüğü	Multitek Elektronik San. Ve Tic. A. Ş.	Etiler Mahallesi Evliya ÇelebiCaddesi No:31/A 07010 Muratpaşa / ANTALYA	(0242) 311 78 89 (0242) 311 78 89	antalya@multitek.com.tr
Samsun Ofis	Multitek Elektronik San. Ve Tic. A. Ş.		(0545) 539 52 63	samsun@multitek.com.tr
Eskişehir Ofis	Multitek Elektronik San. Ve Tic. A. Ş.		(0541) 324 14 26	eskisehir@multitek.com.tr
Trabzon Ofis	Multitek Elektronik San. Ve Tic. A. Ş.		(0544) 396 06 34	trabzon@multitek.com.tr
Konya Ofis	Multitek Elektronik San. Ve Tic. A. Ş.		(0549) 813 83 32	konya@multitek.com.tr
Kayseri Ofis	Multitek Elektronik San. Ve Tic. A. Ş.		(0542) 380 56 52	kayseri@multitek.com.tr
Gaziantep Ofis	Multitek Elektronik San. Ve Tic. A. Ş.		(0542) 380 54 62	gaziantep@multitek.com.tr
Diyarbakır Ofis	Multitek Elektronik San. Ve Tic. A. Ş.		(0544) 548 61 12	diyarbakir@multitek.com.tr
Batı Karadeniz Ofis	Multitek Elektronik San. Ve Tic. A. Ş.		(0544) 542 11 19	zonguldak@multitek.com.tr
Alanya Ofis	Multitek Elektronik San. Ve Tic. A. Ş.		(0549) 813 80 56	alanya@multitek.com.tr

E-posta: info@multitek.com.tr

Web: www.multitek.com.tr

GÜVENLİK UYARILARI

Not: Cihazınızın ve sizin güvenliğinizi açısından bazı güvenlik kurallarına uyulması gerekmektedir.

1. Kullanım kılavuzunu dikkatlice okuyunuz.

2. Güvenlik uyarılarını dikkatlice okuyunuz.

3. Taşıma, Nakliye ve Muhafaza sırasında dikkat edilecek hususlar;

- **Taşıma ve nakliye sırasında ürünü mutlaka kutusu ile taşıyınız. Ürünün kutusu, ürünü fiziksel hasarlara karşı koruyacaktır.**

- **Cihazın veya kutusunun üzerine ağır cisimler koymayınız. Cihaz zarar görebilir.**

- **Cihazın düşürülmesi durumunda cihaz çalışmayabilir veya kalıcı hasar oluşabilir.**

- **Fazlasıyla soğuk veya sıcak üründe deformasyona neden olabilir. Elektronik devrelerin ömrünü kısaltabilir veya çalışmamasına neden olabilir.**

4. Kullanım sırasında insan veya çevre sağlığına tehlikeli veya zararlı olabilecek durumlar;

- **Ürünü kutusundan çıkarırken sivri kenarlara dikkat ediniz.**

- **Ürün ambalajını, türüne göre ayrıştırılmış atık kutularına atınız.**

5. Cihazın Bakımı;

- **Cihazınız periyodik bakım gerektirmemekte olup, bakım ve onarım için sadece yetkili servislere başvurunuz.**

- **Ürünü kuru bir bezle silerek periyodik olarak temizleyebilirsiniz.**

- **Ürünü kullanmadığınız zamanlarda kutusunda saklayabilirsiniz.**

- **Cihazı temizlemeden önce bağlantısını çıkartınız. Temizleme maddelerinin alkol, benzin, tiner vb. herhangi bir çözücü içermediğinden emin olunuz. Cihazı kuru bir bez ile siliniz.**

6. Cihazınızı duvarda düz ve sabit bir yere yerleştiriniz.

7. Olası bir elektrik şokunu önleme amacı ile orijinal kablosu dışında kablo kullanmayınız.

8. Cihazınızın içine yabancı madde sokmayınız veya elektrik şokuna neden olabilecek aletlerle açmaya çalışmayınız.

9. Yetkili servis dışındakilerin, cihazınızın bağlantı ve montajını yapmaları, cihazda hasara sebep verebilir.

10. Cihazın enerji tüketimi ile ilgili dikkat edilmesi gereken hususlar;

- **Cihaz 7/24 saat sürekli çalışacak şekilde tasarlanmıştır. Ancak cihazın uzun süreli kullanılmayacağı durumunda cihazın gereksiz enerji harcamaması için, cihazın arkadaki soket bağlantısından çıkartılması önerilir. Ayrıca açık unutulmuş her terminalin gereksiz enerji harcadığı unutulmamalı ve terminallerin kapalı durumda kalmasına özen gösterilmelidir.**

Lütfen arıza durumunda yetkili servislerimize başvurunuz. (Bkz. Sayfa 109)

1. TANIM

75R ayarlanabilir izole video çıkışı destekler. Her çıkış kazancı ayrı ayrı ayarlanabilir.

2. ÖZELLİKLER

Cihaz Adı	MB-AMP 4
Çalışma Gerilimi	18-24V DC
Çalışma Akımı	0,7A (max), 0,2A (standby)
Frekans	240Mhz -40dBc
Çalışma Sıcaklığı	-5C°, +55C°
Nem Oranı	%90 non-condensed

3. KURULUM

- Cihaz bağlantıları, besleme konektörü ve +/- polariteye dikkat edilerek 18-24V DC adaptöre bağlanır.
- CAT6 (AWG23) kabloların bir ucu video yükseltme cihazına, diğer uçtan gelen kabloların çıkış soketleri ise cihazlara (yani monitör, kapı paneli vb.) veya bağlantı noktalarına takılır.
- Cihaz üzerindeki mavi LED yanıyorsa çalışıyor demektir.
- Her çıkışın kazanç seviyesi düz tornavida ile bu numaralandırılmış delikler 1'den 4'e kadar ayarlanabilir.

4. UYARILAR

- Montaj alanı ısı, nem ve sıvıdan uzak tutulmalıdır.
- Portlardan geçen akım seviyesi belirtilen miktarı aşarsa cihaz bozulabilir.
- Cihazın +18-24V DC besleme uçları doğru şekilde bağlanmalıdır.

5. BAĞLANTI ŞEMASI

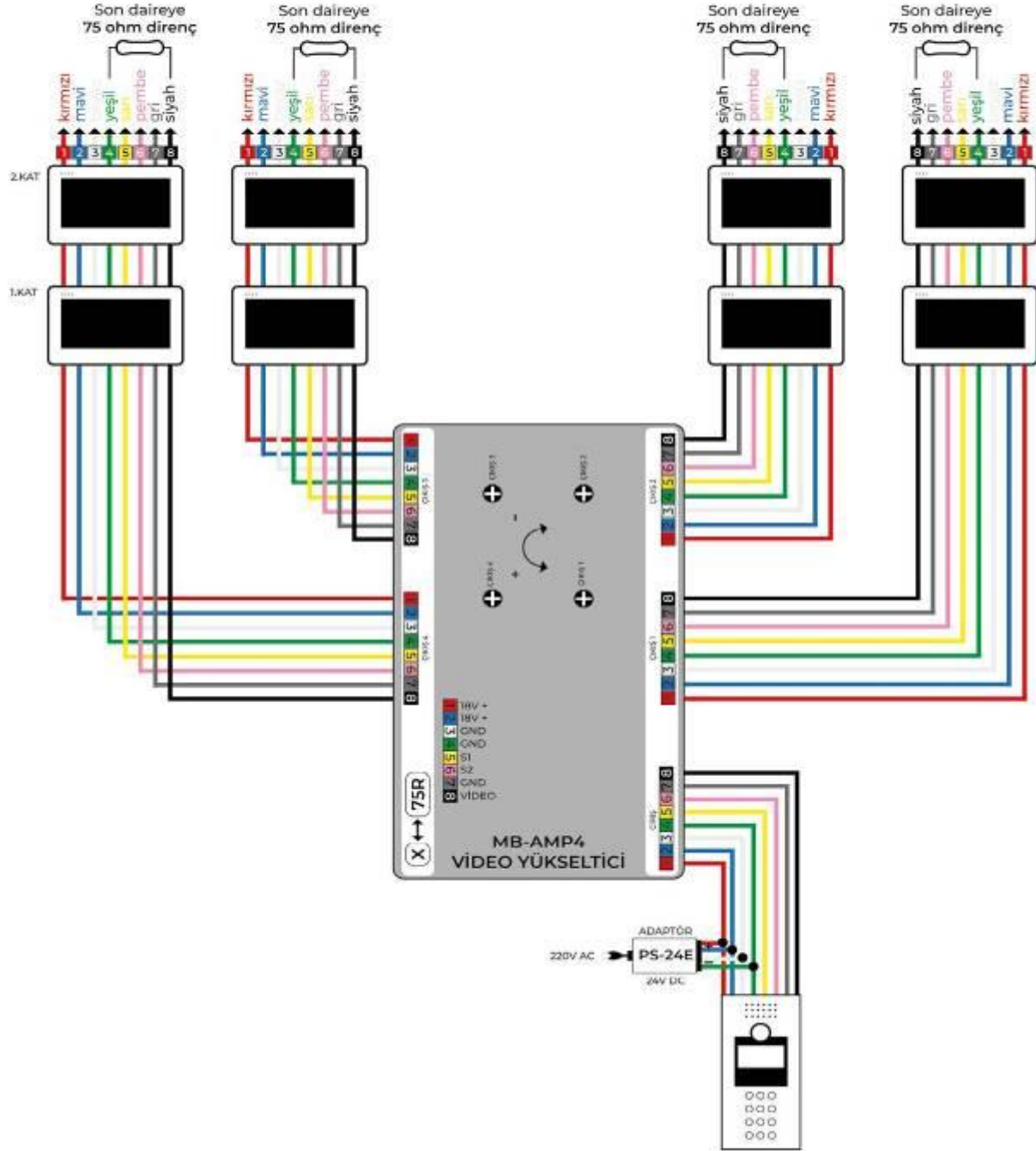

GARANTİ ŞARTLARI

1. Garanti süresi; malın tüketiciye teslim tarihinden itibaren başlar ve 2 (iki) yıldır.
2. Malın bütün parçaları dâhil olmak üzere tamamı firmamızın garanti kapsamındadır.
3. Malın arızalanması durumunda, tamirde geçen süre garanti süresine eklenir. Malın tamir süresi en fazla 20 (yirmi) iş günüdür. Bu süre, garanti süresi içerisinde mala ilişkin arızanın yetkili servis istasyonuna veya satıcıya bildirim tarihi itibaren başlar. Tüketicinin bulunduğu yerde yetkili servis istasyonunun olmaması halinde satış sonrası hizmetlerin verilmesinden, tüketiciye en yakın yerdeki yetkili servis istasyonu sorumludur. Tüketiciye en yakın yerdeki yetkili servis istasyonunda satış sonrası hizmet verilmesinin mümkün olmaması durumunda; malın firma merkezine ya da diğer bir yetkili servis istasyonuna ulaştırılması ve geri gönderilmesi ile ilgili olarak tüketiciden nakliye, posta, kargo veya benzeri herhangi bir ulaşım gideri talep edilemez.
4. Tüketicinin arıza bildirimini; telefon, faks, e-posta, iadeli taahhütlü mektup veya benzeri bir yolla yapması mümkündür. Ancak, uyumsuzluk halinde bildirimle ilişkin ispat yükümlülüğü tüketiciye aittir.
5. Malın garanti süresi içerisinde yetkili servis istasyonuna veya satıcıya tesliminden itibaren arızasının on iş günü içerisinde giderilememesi halinde, üretici veya ithalatçının; malın tamiri tamamlanıncaya kadar, benzer özelliklere sahip başka bir malı tüketicinin kullanımına tahsis etmesi zorunludur.
6. Yetkili servis istasyonlarının, bakım ve onarımını yaptıkları mallara ait değiştirilen yedek parçaları; garanti süresi içerisinde tüketiciye göstermesi zorunludur.
7. Garanti uygulaması sırasında değiştirilen malın garanti süresi, satın alınan malın kalan garanti süresi ile sınırlıdır.
8. Malın ayıplı olduğunun anlaşılması durumunda tüketici;
 - a) Satılanı geri vermeye hazır olduğunu bildirerek sözleşmeden dönme,
 - b) Satılanı alıkoymuş ayıp oranında satış bedelinden indirim isteme,
 - c) Aşırı bir masraf gerektirmediği takdirde, bütün masrafları satıcıya ait olmak üzere satılanın ücretsiz onarılmasını isteme,
- ç) İmkân varsa, satılanın ayıpsız bir misli ile değiştirilmesini isteme, seçimlik haklarından birini kullanabilir. Ücretsiz onarım veya malın ayıpsız misli ile değiştirilmesi hakları üretici veya ithalatçıya karşı da kullanılabilir. Satıcı, üretici ve ithalatçı tüketicinin bu hakkını kullanmasından müteselsilen sorumludur.
9. Tüketicinin, ücretsiz onarım hakkını kullanması halinde malın;
 - a) Garanti süresi içinde tekrar arızalanması,
 - b) Tamiri için gereken azami sürenin aşılması,
 - c) Tamirinin mümkün olmadığı, yetkili servis istasyonu, satıcı, üretici veya ithalatçı tarafından bir raporla belirlenmesi, durumlarında; tüketici malın bedel iadesini, ayıp oranında bedel indirimi veya imkân varsa malın ayıpsız misli ile değiştirilmesini satıcıdan talep edebilir. Tüketicinin, malın ayıpsız misli ile değiştirilmesi hakkını seçmesi durumunda satıcı, üretici veya ithalatçının, malın ayıpsız misli ile değiştirilmesi talebinin kendilerine bildirilmesinden itibaren azami otuz iş günü içerisinde, bu talebi yerine getirmesi zorunludur. Ancak tüketicinin ücretsiz onarım talebi, yönetmelikte azami tamir süresi belirlendiyse belirtilen azami tamir süresi içinde yerine getirilir. Aksi hâlde tüketici diğer seçimlik haklarını kullanmakta serbesttir.
10. Tüketicinin sözleşmeden dönme veya ayıp oranında bedelden indirim hakkını seçtiği durumlarda, ödemiş olduğu bedelin tümü veya bedelden yapılan indirim tutarı derhal tüketiciye iade edilir.
11. Seçimlik hakların kullanılması nedeniyle ortaya çıkan tüm masraflar, tüketicinin seçtiği hakkı yerine getiren tarafça karşılanır. Tüketici bu seçimlik haklarından biri ile birlikte tazminat da talep edebilir.
12. Uyumsuzluk olması halinde uyumsuzluğunun çözülmesi için; uyumsuzluk bedeline göre ikamet edilen yerdeki veya mal/hizmetin satın alındığı yerdeki Kaymakamlık bünyesinde yer alan Tüketici Sorunları Hakem Heyetine veya Tüketici Mahkemesi'ne başvurula bilinir.
13. Arızalarda kullanım hatasının bulunup bulunmadığının, yetkili servis istasyonları, yetkili servis istasyonunun mevcut olmaması halinde sırasıyla; malın satıcısı, ithalatçısı veya üreticisinden birisi tarafından mala ilişkin azami tamir süresi içerisinde düzenlenen raporla belirlenmesi ve bu raporun bir nüshasının tüketiciye verilmesi zorunludur. Tüketiciler, bu rapora ilişkin olarak bilirkişi tarafından tespit yapılması talebiyle uyumsuzluğun parasal değerini dikkate alarak tüketici hakem heyetine veya tüketici mahkemesine başvurabilir.
14. Satıcı tarafından bu Garanti Belgesinin verilmemesi durumunda, tüketici Gümrük ve Ticaret Bakanlığı Tüketicinin Korunması ve Piyasa Gözetimi Genel Müdürlüğüne başvurabilir.
15. Malın kullanma kılavuzunda yer alan hususlara aykırı kullanılmasından kaynaklanan arızalar garanti kapsamı dışındadır.

Yetkili Servis İstasyonları

ADANA	MULTİTEK ELK. SAN. ve TİC. A.Ş.	(322) 359 29 29 (322) 352 72 88
ANKARA	MULTİTEK ELK.SAN. ve TİC.A.Ş.	(312) 324 68 68 (312) 324 69 00
İSTANBUL/ANADOLU	MULTİTEK ELK.SAN. ve TİC.A.Ş.	(216) 420 38 38 (216) 415 79 18
İZMİR	MULTİTEK ELK. SAN. ve TİC.A. Ş.	(232) 459 99 52 (232) 459 99 54
BURSA	MULTİTEK ELK.SAN. ve TİC.A.Ş.	(542) 208 29 66
ANTALYA	MULTİTEK ELK.SAN. ve TİC.A.Ş.	(242) 311 78 88 (242) 311 78 89
SAMSUN	MULTİTEK ELK.SAN. ve TİC.A.Ş.	(545) 539 52 63
ESKİŞEHİR	MULTİTEK ELK.SAN. ve TİC.A.Ş.	(541) 324 14 26
TRABZON	MULTİTEK ELK.SAN. ve TİC.A.Ş.	(544) 396 06 34
KONYA	MULTİTEK ELK.SAN. ve TİC.A.Ş.	(549) 813 83 32
KAYSERİ	MULTİTEK ELK.SAN. ve TİC.A.Ş.	(542) 380 56 52
GAZİANTEP	MULTİTEK ELK.SAN. ve TİC.A.Ş.	(542) 380 54 62
DİYARBAKIR	MULTİTEK ELK.SAN. ve TİC.A.Ş.	(544) 548 61 12

Tüketicinin Seçimlik Hakları

1. Malın ayıplı olduğunun anlaşılması durumunda tüketici;
 - Satılanı geri vermeye hazır olduğunu bildirerek sözleşmeden dönme,
 - Satılanı alıkoyup ayıp oranında satış bedelinden indirim isteme,
 - Aşırı bir masraf gerektirmediği takdirde, bütün masrafları satıcıya ait olmak üzere satılanın ücretsiz onarılmasını isteme,
 - İmkân varsa, satılanın ayıpsız bir misli ile değiştirilmesini isteme, seçimlik haklarından birini kullanabilir.
2. Ücretsiz onarım veya malın ayıpsız misli ile değiştirilmesi hakları üretici veya ithalatçıya karşı da kullanılabilir. Satıcı, üretici ve ithalatçı tüketicinin bu hakkını kullanmasından müteselsilen sorumludur.
3. Tüketicinin, malın ayıpsız misli ile değiştirilmesi hakkını seçmesi durumunda satıcı, üretici veya ithalatçının, malın ayıpsız misli ile değiştirilmesi talebinin kendilerine bildirilmesinden itibaren azami otuz iş günü içerisinde, bu talebi yerine getirmesi zorunludur. Ancak tüketicinin ücretsiz onarım talebi, yönetmelikte azami tamir süresi belirlendiye belirtilen azami tamir süresi içinde yerine getirilir. Aksi hâlde tüketici diğer seçimlik haklarını kullanmakta serbesttir.
4. Tüketicinin sözleşmeden dönme veya ayıp oranında bedelden indirim hakkını seçtiği durumlarda, ödemiş olduğu bedelin tümü veya bedelden yapılan indirim tutarı derhal tüketiciye iade edilir.
5. Seçimlik hakların kullanılması nedeniyle ortaya çıkan tüm masraflar, tüketicinin seçtiği hakkı yerine getiren tarafça karşılanır. Tüketici bu seçimlik haklarından biri ile birlikte tazminat da talep edebilir.
6. Uyuşmazlık olması halinde uyuşmazlığınızın çözülmesi için; uyuşmazlık bedeline göre ikamet edilen yerdeki veya mal/hizmetin satın alındığı yerdeki Kaymakamlık bünyesinde yer alan Tüketici Sorunları Hakem Heyetine veya Tüketici Mahkemesi'ne başvurula bilinir.

GARANTİ BELGESİ

Bu belge; 6502 sayılı Tüketicinin Korunması Hakkında Kanun ve Kanun'a dayanarak yürürlüğe konulan Garanti Belgesi Yönetmeliği uyarınca, T.C. Gümrük ve Ticaret Bakanlığı Tüketicinin Korunması ve Piyasa Gözetimi Genel Müdürlüğü'nün hazırlamış olduğu usul ve esaslara göre hazırlanmıştır

İMALATÇI / İTHALATÇI FİRMANIN	
ÜNVANI:	MULTİTEK ELEKTRONİK SAN. VE TİC. A. Ş
MERKEZ ADRESİ:	MECLİS MAH. ATATÜRK CAD. NO:47 SANCAKTEPE/İSTANBUL
TELEFONU VE FAKSI:	(216) 420 38 38 / (216) 415 79 18
FİRMA YETKİLİSİNİN MATBU İMZASI/KAŞESİ:	

MALIN	
CİNSİ:	MB-AMP 4 VİDEO YÜKSELTİCİ
MARKASI:	MULTİTEK
MODELİ:	
BANDROL VE SERİ NO:	
TESLİM TARİHİ VE YERİ:	
GARANTİ SÜRESİ:	2 yıl
AZAMI TAMİR SÜRESİ:	20 iş günü
SATICI FİRMANIN	
ÜNVANI:	
ADRESİ:	
TELEFONU VE FAKSI:	
SATICI İMZA KAŞE:	
FATURA TARİHİ VE NO:	